



D

TREND PIR SATZ INSTALLATIONSANLEITUNG

ALLGEMEINE BEMERKUNGEN

- HLT Sp. z o.o. übernimmt keine Verantwortung für Schäden, die durch unsachgemäße Montage, Gebrauch der falschen Werkzeuge, Eingriffe in das LED Beleuchtungsset oder Nichtbeachtung der Installationsanleitung entstehen.
- Installationsanleitung ist aufzubewahren.
- Technische Daten befinden sich auf dem Typenschild.

BITTE VOR DER INSTALLATION SORGFÄLTIG LESEN

- Das LED Beleuchtungsset ist an die Spannungsversorgung 230V~50Hz angepasst; hergestellt in der Schutzklasse II und mit einem Symbol  gekennzeichnet. Grad der Schutzart: IP20.
- Das LED Beleuchtungsset ist an eine funktionsfähige Netzsteckdose mit einer Netzspannung von 230~50Hz anzuschließen.
- Die Installation ist unter der Beachtung der Installationsanleitung durchzuführen.

ACHTUNG!

- Die Montage ist im spannungsfreien Zustand durchzuführen.
- Bei der Installation müssen Schutzmaßnahmen und Vorschriften des Arbeitsschutzes und der Arbeitshygiene beachtet werden, hier ist Vorsicht geboten.
- Die summarische Leistung des LED Beleuchtungssets darf den Wert einer nominalen Leistung des Netzteils/Trafo nicht überschreiten.
- Das LED Beleuchtungssets ausschließlich mit einem trockenen Tuch bzw. Lappen; reinigen Reinigungsmittel verwenden.

INSTALLATION

Die Montage ist in der Reihenfolge gemäß der Bildanleitung durchzuführen.

ACHTUNG!

- Prüfen Sie, ob alle elektrischen Anschlüsse und Befestigungen richtig montiert sind, d.h. in solche Art und Weise, die das fehlerhafte Funktionieren ausschließt.
- Während des Aufstellens der Möbel ist darauf zu achten, dass Isolierung der elektrischen Leitungen des LED Beleuchtungssets nicht beschädigt wird.
- Das Ablösen des Klebebands von der Montagefläche ist kein Fehler des Produkts und somit kein Reklamationsgrund.

Umweltschutz

- Das Produkt markiert mit dem Symbol (gestrichelte Mülltonne) zeigt die Notwendigkeit für besondere Behandlung von gebrauchten elektrischen oder elektronischen Geräten an.
- Produkte gekennzeichnet mit diesem Symbol können schädlich für die Umwelt sein. Sie benötigen eine besondere Form der Behandlung, Verwertung und Entsorgung.
- Produkte gekennzeichnet mit dem Symbol gehören nicht in den Hausmüll.
- Eine Weiterleitung dieser Produkte zu Recyclinganlagen durch private Haushalte, tragen zum Umweltschutz bei.
- Ausführliche Informationen über das Recycling des Produkts erhalten Sie von Ihrer Gemeinde, dem kommunalen Entsorgungsdienst oder dem Punkt
- wo das Produkt gekauft wurde.

F

INSTRUCTION DE MONTAGE DE L'ENSEMBLE TREND PIR

REMARQUES GÉNÉRALES

HLT Sp. z o.o. n'est pas responsable des dommages résultant d'un mauvais montage ou l'emploi d'outils inappropriés ou de changements techniques de l'ensemble et le non-respect de cette instruction.

Les données techniques se trouvent sur la plaque signalétique.

Conserver la présente instruction.

Les données techniques se trouvent sur la plaque signalétique.

A LIRE AVANT DE PROCEDER AU MONTAGE

L'ensemble est conçu pour une tension d'alimentation de 230V~50Hz, il est fait en 2e classe de protection et marqué par un symbole  approprié. L'indice de protection de l'ensemble : IP20.

Brancher l'ensemble a une prise de 230V~50Hz en bon état de fonctionnement.

Le montage doit être effectué conformément à l'instruction.

ATTENTION !

Lors du montage, il faut strictement débrancher l'ensemble du courant 230V~50Hz, respecter les règles de sécurité et rester particulièrement prudent.

La puissance électrique totale des montures de l'ensemble ne peut pas dépasser la puissance nominale du chargeur.

Pour nettoyer, il faut utiliser uniquement un chiffon doux et sec et ne jamais utiliser de produits chimiques.

MONTAGE

Effectuer le montage dans l'ordre conforme au mode d'emploi pictographique.

ATTENTION ! Il faut s'assurer que toutes les connexions électriques et les fixations sont effectuées correctement, c.-a.-d. de façon à exclure tout fonctionnement défectueux.

Lors de la mise en place des meubles, veillez particulièrement à ne pas endommager l'isolation des câbles électriques de l'ensemble.

PROTECTION DE L'ENVIRONNEMENT:

- le marquage du produit par le logo de poubelle barrée indique la nécessité d'un comportement spécial avec de l'équipement usé électrique et électronique.
- on ne peut pas éliminer les produits marqués de ce logo avec d'autres déchets.
- les produits marqués de ce logo peuvent être nocifs pour l'environnement. Ils nécessitent une forme spéciale de traitement, de recyclage et de neutralisation.
- la livraison ultérieure de ces produits, depuis les ménages aux centres de recyclage de déchets, contribue à la protection de l'environnement
- des informations détaillées sur le recyclage du produit peuvent être obtenues à la mairie de la ville et de la commune, dans centres de recyclage des déchets.

RU

ИНСТРУКЦИЯ МОНТАЖА КОМПЛЕКТА TREND PIR

ОБЩИЕ ЗАМЕЧАНИЯ

Компания HLT Sp. z o.o. не несет ответственности за ущерб, причиненный в результате неправильной установки, использования неподходящих инструментов, вмешательства в конструкцию систем освещения и несоблюдения инструкций настоящего руководства.

Сохраните данную инструкцию.

Технические характеристики находятся на этикетке.

ПРОЧИТЕ ЭТО ПЕРЕД УСТАНОВКОЙ

Комплект рассчитан на напряжение питания 230В~50Гц, выполнен со II классом защиты и обозначен символом . Степень защиты комплекта: IP20.

Комплект следует подключить к исправной сетевой розетке 230В~50Гц.

Установку выполнить согласно рекомендациям, содержащимся в инструкции.

ВНИМАНИЕ! Во время установки отключить систему от электросети 230В~50Гц, соблюдать правила техники безопасности и меры предосторожности.

Суммарная мощность светильников в комплекте не должна превышать номинальной мощности блока питания.

Для очистки применять только сухую ткань и не использовать химикатов.

МОНТАЖ

Выполнить в соответствии с инструкциями на изображениях.

ВНИМАНИЕ! Убедитесь, что все электрические соединения и крепления выполнены правильно, т.е. исключают возникновение неисправностей.

При установке мебели соблюдайте особую осторожность, чтобы не повредить электрическую изоляцию комплекта.

ТРАНСПОРТИРОВКА И ХРАНЕНИЕ

- Транспортирование светильников допускается любым видом крытого транспорта, обеспечивающим предохранение упакованных светильников от механических повреждений и ударных нагрузок.
- Хранение светильников осуществляется в упаковке изготовителя в помещениях с естественной вентиляцией при температуре окружающего воздуха от -45С до +45С и относительной влажности до 98%.

ОХРАНА ОКРУЖАЮЩЕЙ СРЕДЫ:

- Маркировка продукции знаком перечеркнутого мусорного ящика указывает на необходимость особого обращения по окончании срока оборудованием электрическим и электронным.
- Нельзя выбрасывать оборудование отмеченные этим знаком вместе с другими отходами.
- оборудование, отмеченные этим знаком, могут быть вредны для окружающей среды. Они требуют особой формы переработки и утилизации.
- дальнейшую передачу этих товаров до Предприятий по Утилизации, вносит свой вклад в защиту окружающей среды,
- подробную информацию о утилизации продукта, можно получить в Управлении и Муниципалитета, предприятия по утилизации отходов, или в точке, где продукт был приобретен.

PL

INSTRUKCJA MONTAŻU ZESTAWU TREND PIR

UWAGI OGÓLNE

- HLT Sp. z o.o. nie ponosi odpowiedzialności za szkody wynikające z nieprawidłowego montażu, zastosowania nieodpowiednich narzędzi, ingerencji w zestawie oraz nieprzestrzegania niniejszej instrukcji.
- Instrukcję należy zachować.
- Dane techniczne są umieszczone na etykiecie cechującej.

PRZECZYTAJ PRZED PRZYSTĄPIENIEM DO MONTAŻU

Zestaw przystosowany jest do zasilania napięciem 230V~50Hz, wykonany w II klasie ochronności i oznaczony symbolem . Stopień ochrony zestawu: IP20.

Zestaw należy podłączyć do sprawnie działającego gniazda sieciowego 230V~50Hz.

Montaż wykonać zgodnie z zaleceniami instrukcji montażu.

UWAGA! Podczas montażu należy bezwzględnie odłączyć zestaw od sieci elektrycznej 230V~50Hz, przestrzegać zasad BHP oraz zachować szczególną ostrożność.

Sumaryczna moc opraw zestawu nie może przekraczać znamionowej mocy zasilacza.

Do czyszczenia stosować wyłącznie delikatne suche tkaniny; nie używać środków chemicznych.

MONTAŻ

Wykonać w kolejności zgodnej z instrukcją obrazkową.

UWAGA! Upewnić się, że wszystkie połączenia elektryczne oraz mocowania wykonane są prawidłowo, tj. w sposób wykluczający wadliwe działanie.

Podczas ustawiania mebli zachować szczególną ostrożność, aby nie uszkodzić izolacji przewodów elektrycznych zestawu.

OCHRONA ŚRODOWISKA:

- oznaczenie produktu znakiem przekreślonego kubelka wskazuje na potrzebę szczególnego postępowania z użytym sprzętem elektrycznym i elektronicznym.
- nie można wyrzucać produktów oznaczonych tym znakiem razem z innymi odpadami.
- produkty oznaczone tym znakiem mogą być szkodliwe dla środowiska. Wymagają one szczególnej formy przerobu, recyklingu i unieszkodliwiania.
- dalsze przekazanie tych produktów do Zakładów Utylizacji przez Gospodarstwo Domowe, przyczynia się do ochrony środowiska,
- szczegółowe informacje na temat recyklingu produktu można uzyskać w Urzędzie Miasta i Gminy, w zakładzie utylizacji odpadów, lub w punkcie, gdzie produkt został nabyty.

EN

ASSEMBLY INSTRUCTIONS FOR TREND PIR KIT

GENERAL NOTES

•HLT Sp. z o.o. is not liable for any damages resulting from the improper assembly, use of improper tools, changes made to the kit and non-compliance with this instruction.

•This instruction should be kept.

•Technical data is placed on the label.

READ BEFORE ASSEMBLY

The kit is suitable for current of 230V~50Hz, it is made in class II protection and is properly marked . Kit protection level: IP20.

The kit should be connected to a fully operational 230V~50Hz socket.

The assembly should be made according to the instruction.

ATTENTION! During the assembly the kit must be unplugged from the 230V~50Hz socket, health and safety provisions should be adhered and exercise special care.

Total power of the kit fixtures cannot exceed the nominal power of the power supply.

Clean only with delicate, dry fabrics, do not use chemical agents.

ASSEMBLY

Follow the consecutive steps in the picture instruction.

ATTENTION! Make sure that all electric connections and mounting are made properly i.e. in a way preventing malfunction.

During the placement of the furniture exercise special care, not to damage the electric cables of the kit.

ENVIRONMENT PROTECTION:

- The product marked with an cross out trash can needs special treating with used electrical equipment.
- Products marked with this sigh cannot be thrown away to the trash.
- Products with this sign can be dangerous to the environment, and they require special utilization and neutralization.
- Further product transfer to utilization works, helps to save the environment.
- More information about utilization and recycling can be received in the City Department or in the producer.

CZ

NAVOD K MONTAŽI TREND PIR

OBECNÉ POZNÁMKY

HLT Sp. z o.o. nenesse odpovědnost za škody vyplývající z nesprávné montáže, použití nesprávného nářadí, zasahování do sady a nedodržování tohoto návodu.

Návod uschovejte.

Technické údaje jsou umístěny na štítku.

PŘED ZAHÁJENÍM MONTÁŽE SI PŘEČTĚTE NÁSLEDUJÍCÍ

Sada je určena pro napájení napětím 230V~50Hz, je provedena ve II. třídě ochrany a je označena symbolem . Úroveň ochrany sady: IP20.

Sadu je možné připojit pouze ke správně fungující elektrické zásuvce 230V~50Hz.

Montáž proveďte podle doporučení uvedených v návodu k montáži.

POZOR! Během montáže je sadu bezpodmínečně nutno odpojit z napájení 230V~50Hz, dodržovat pravidla bezpečnosti a hygieny práce a zachovat zvláštní opatrnost.

Celkový výkon sady nemůže překračovat jmenovitý výkon napájecího zdroje.

K čištění používejte výhradně jemné suché látky a nepoužívejte chemické prostředky.

MONTÁŽ

Proveďte v pořadí podle obrázkového návodu.

POZOR! Ujistěte se, že všechny elektrické připoje a montáž jsou provedeny řádně, tj. způsobem vylučujícím závadné fungování.

Při manipulaci s nábytkem zachovejte zvláštní pozornost, aby nebyly poškozeny elektrické kabely sady.

DBEJTE NA ČISTOTU ŽIVOTNÍHO PROSTŘEDÍ:

- Při vyhazování obalu proveďte rozřídění části z papíru,kartonu,umělé hmoty nebo jiných materiálů a vyhodte je do zvláštních příslušných sběrných nádob.
- Týká se výrobků označených symbolem WEEE (přeškrtnutý kolový kontejner na odpad):
- Označení WEEE uvádí nutnost selektivního sběru použitého elektrického a elektronického vybavení.
- Takto označené výrobky není možno vyhazovat spolu s ostatním běžným odpadem.
- Takovéto výrobky mohou být škodlivé pro životní prostředí a vyžadují zvláštní formu zpracování, renovace, recyklace a zneškodnění.

1

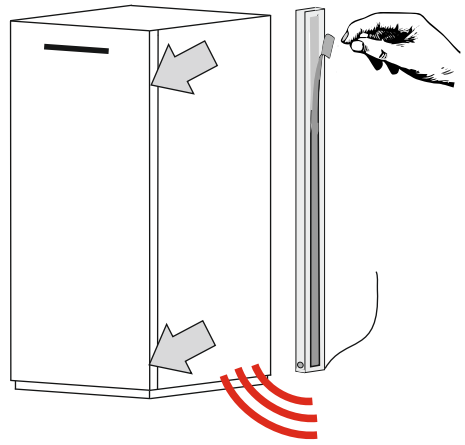

2

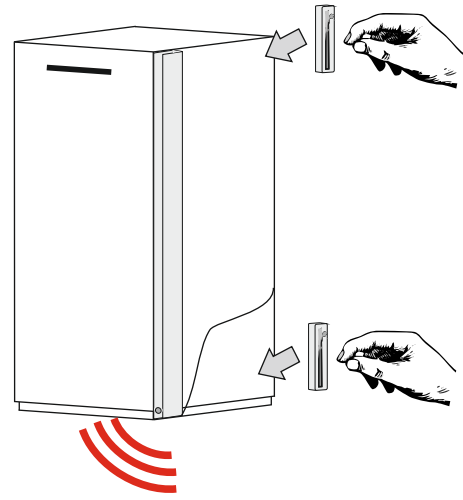

3

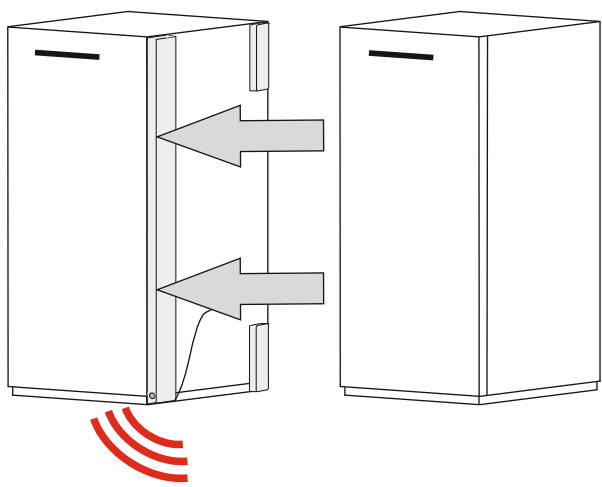

4

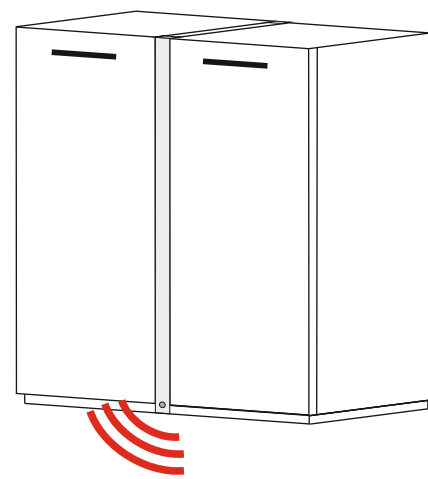

5

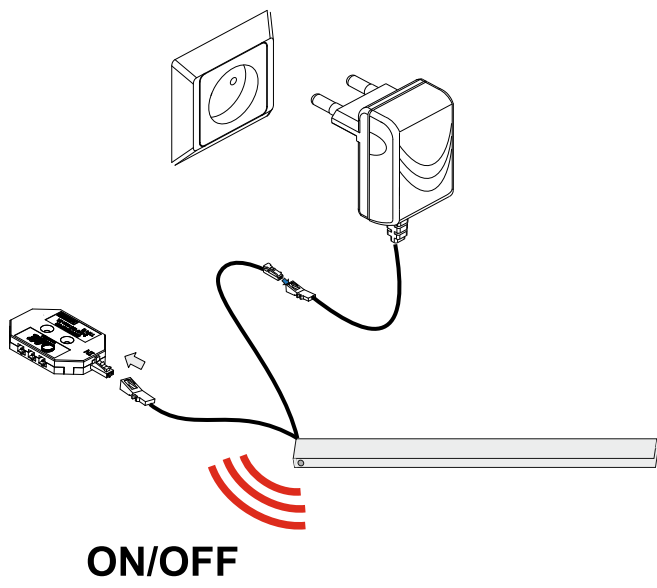

6

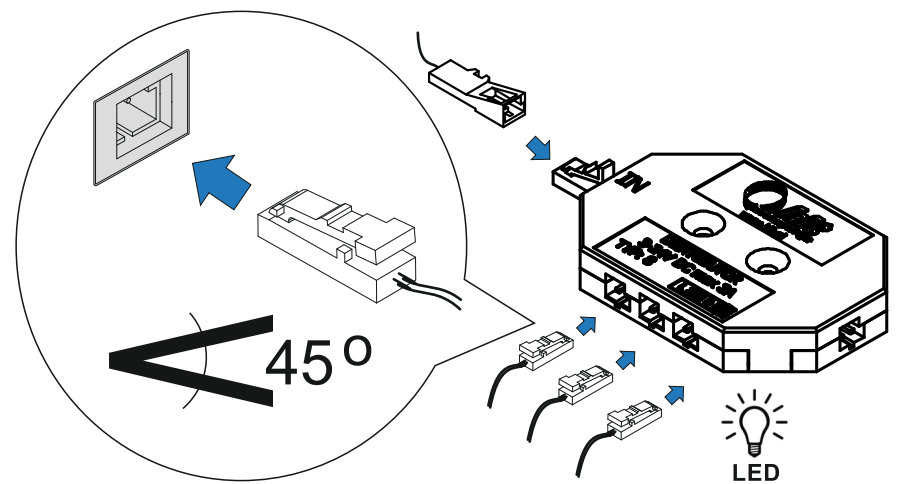

7

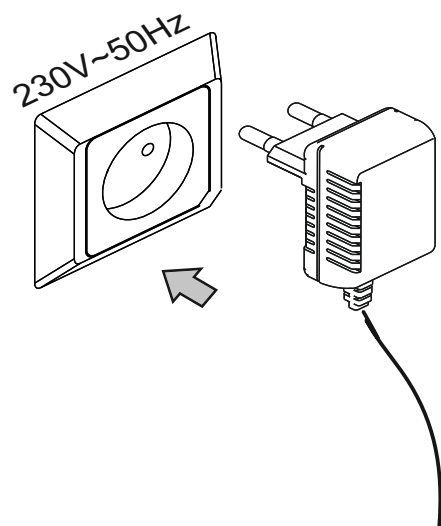

8

