

# INSTRUKCJA MONTAŻU ZEGAR POJEDYNCZY

## WYKAZ ELEMENTÓW



KOLEK ROZPOROWY (S1)

# 1

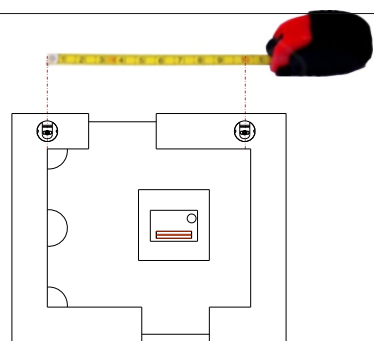

- ustalamy pozycję zegara.
- zaznaczamy otwory na kołki rozporowe (S1)

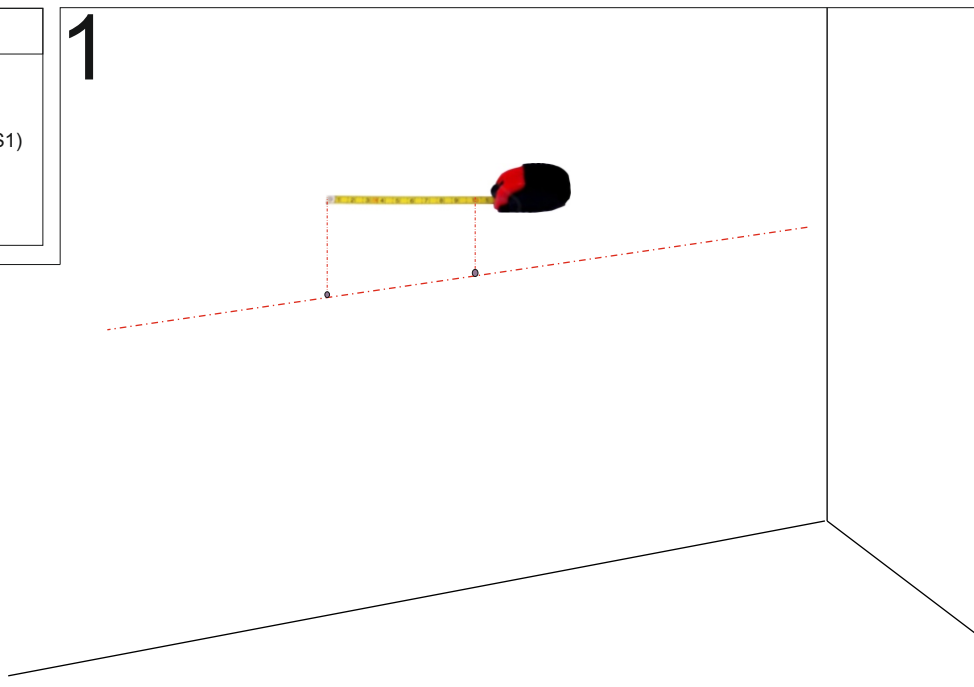

# 2

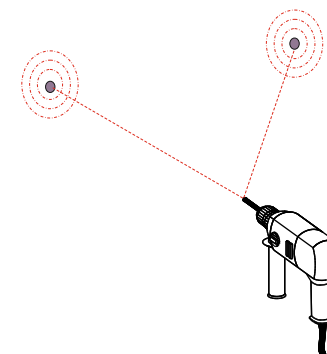

- wiercimy otwory na kołki rozporowe (S1)

# 3

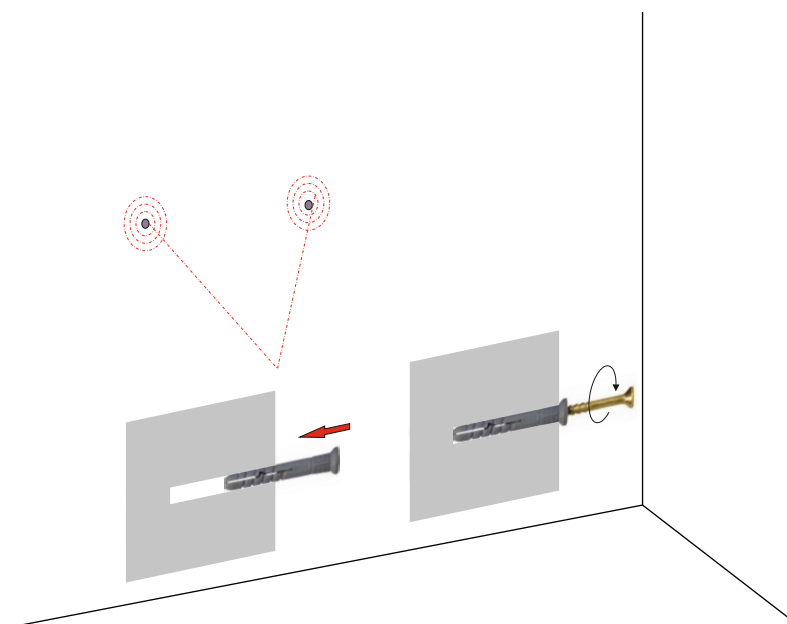

- wbijamy kołki rozporowe (S1) do wywierconych otworów

# 4

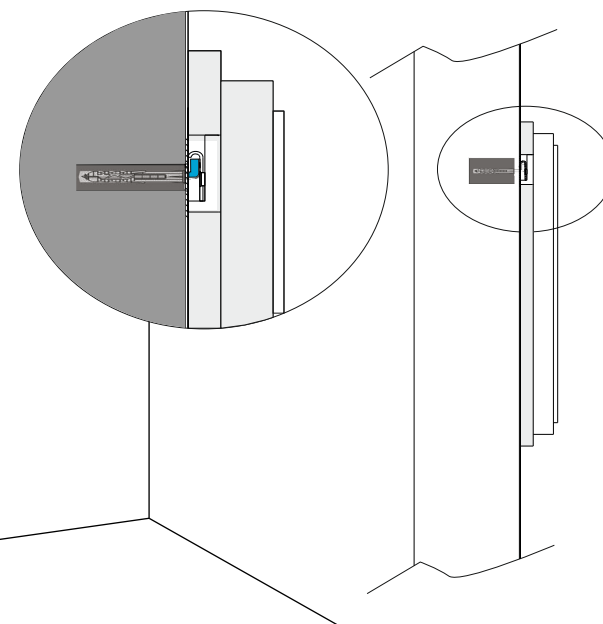
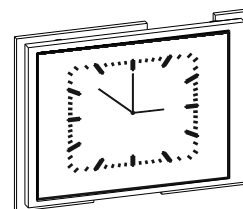

- wieszamy zegar