



Zapakowany mebel może nosić ślady zagniecień, odkształceń, nierówności. Po rozpakowaniu tapicerka powinna powrócić do swojego pierwotnego wyglądu. Można przyspieszyć ten proces nadając kształtu poduchom ręcznie.



Możliwe jest użycie szczotek przeznaczonych do pielęgnacji tapicerki.



Zakaz siadania na oparciach i podłokietnikach sofy.
Ostre przedmioty, wystające guziki, nity, breloczki i klucze mogą spowodować uszkodzenia materiału lub nieodwracalne wgniecenia.



Zakaz skakania na siedziskach i podłokietnikach.



Należy z uwagą spożywać posiłki w najbliższym otoczeniu sofy.

Instrukcja Montażu i Obsługi sofy Paloma

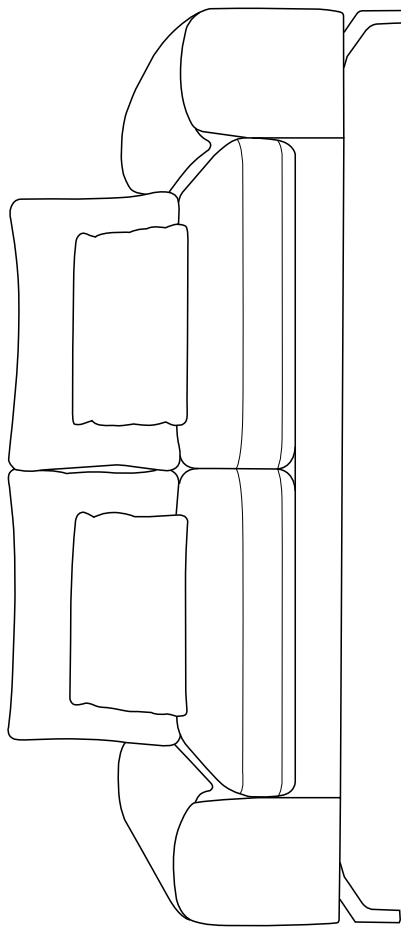

Montaż nóg do sofy:

1) Po rozpakowaniu sofy należy położyć mebel na tyle oparcia, wcześniej podłóż gruby koc lub opakowanie, żeby nic nie uszkodzić.

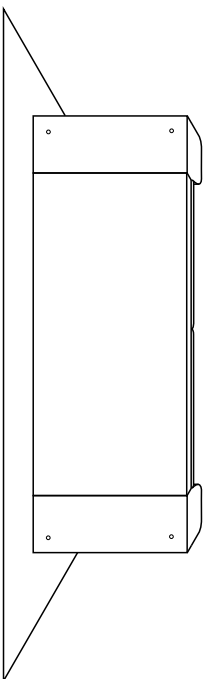

2) Przykręć metalowe nogi do sofy, ustawiając je do zewnętrznego rogu poręczy wykorzystując śrubę M8 i zabezpiecz dwoma wkrętami 4,5mm x 35mm

Narzędzia potrzebne do montażu:

-klucz płaski 13, śrubokręt krzyżakowy lub wkrętarka elektryczna z odpowiednimi końcówkami.

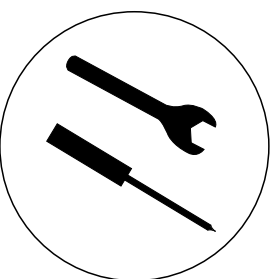
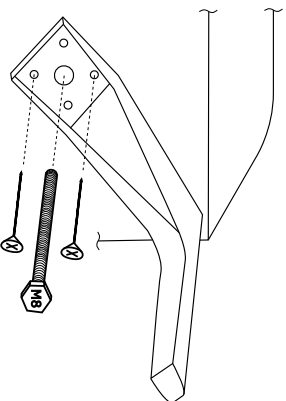

3) Przykręć za pomocą wkrętów 4,5mm x 35mm nogi środkowe 20 cm od przodu i 30 cm od tyłu (4 wkręty na 1 nogę)

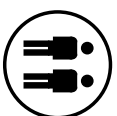
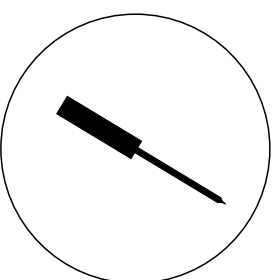
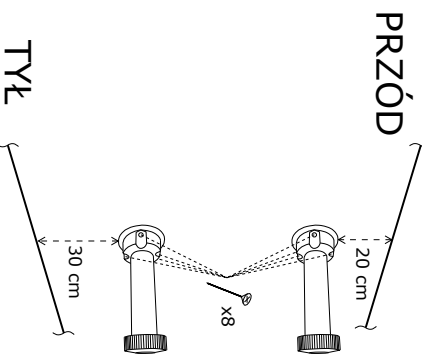

4.1) Jeżeli wszystkie nogi są przykręcone podnieś sofę w górę i w powietrzu obróć ją nogami do podłoża a następnie postaw sofę na podłozie w jej docelowe miejsce. Ze względu na wagę mebla do złożenia narożnika potrzebne są 2 osoby.

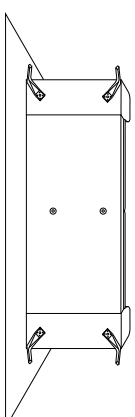

b)

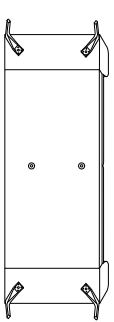

c)

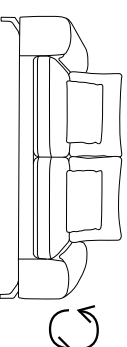

d)

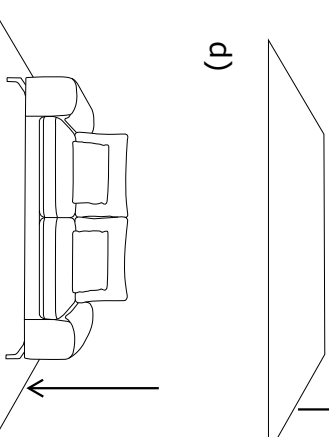

4.2) Niedozwolone jest przechylenie sofy z pozycji leżącej do stojącej, może to spowodować uszkodzenie nóg mebla.

a)

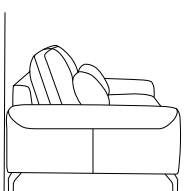

b)

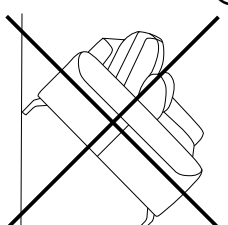

c)

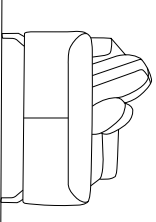

5) Wyreguluj ruchem obrotowym środkowe nogi. Pamiętaj, że każda zmiana miejsca wymaga ponownej regulacji.

